

**CIAO FIAT**00 800 342 800 00  
Customer Service

CIAO FIAT to bezpłatne\* usługi informacyjne i assistance oferowane przez Fiat Professional. Obejmują one pomoc drogową przez 24 godziny na dobę i 365 dni w roku. Pozwalają również uzyskać informacje na temat modeli, usług i sieci sprzedaży, umówić się na jazdę próbną u wybranego dealera oraz uzyskać pomoc w kwestiach obsługi użytkowanego samochodu lub korzystania z usług assistance.

\* Połączenia są bezpłatne zarówno z telefonów stacjonarnych, jak i komórkowych. W niektórych krajach europejskich mogą być naliczane lokalne opłaty operatorów sieci telefonii komórkowej.

**CIAO FIAT**  
**PROFESSIONAL MOBILE**Available on the  
App StoreGET IT ON  
Google play

Ciao Fiat Professional Mobile to oryginalna aplikacja firmy Fiat Professional dla wszystkich kierowców. Umożliwia ona łatwy dostęp do szeregu usług i pomocy – gdziekolwiek jesteś. Aplikacja Fiat Professional Mobile jest dostępna w sklepach App Store i Google Play.



Usługi serwisowe Mopar® Vehicle Protection oferują jedyne autoryzowane przez Fiat Chrysler Automobiles plany serwisowe pojazdów. Wszystkie usługi serwisowe są przeprowadzane przez wykwalifikowany przez Fiat Chrysler Automobiles personel z użyciem wyłącznie oryginalnych części.



FCA Bank i FCA Leasing specjalizują się w finansowaniu zakupu samochodów z Grupy FCA. Dzięki elastyczności rozwiązań finansowych i indywidualnemu podejściu do każdego klienta, każda mała i średnia firma lub indywidualne działalności gospodarcze mogą dokonać wyboru pojazdu odpowiedniego dla swoich potrzeb.

FCA Leasing oferuje korzystne warunki leasingu bazujące na niskim całkowitym koszcie leasingu. Proponuje, m.in. niskie miesięczne raty, elastyczną wartość wykupu oraz niezwykle elastyczność spłat. W każdym momencie trwania umowy Leasingobiorca może przełożyć jedną miesięczną spłatę raty leasingowej w ciągu roku, bez ponoszenia żadnych dodatkowych kosztów – suma spłat i odsetek pozostaje na pierwotnym poziomie. Fiat Bank proponuje również atrakcyjne warunki finansowania: niski koszt kredytu, elastyczny okres finansowania oraz wysokość wpłaty własnej sprawiają, że każdy klient może skorzystać z dedykowanej oferty i stać się właścicielem nowego samochodu. Ponadto, w ramach oferowanych produktów klient może również sfinansować dostępne pakiety ubezpieczeń chroniących zarówno pojazd jak i spłatę zadłużenia w wyniku nieprzewidzianych zdarzeń losowych. Oferty finansowe FCA Bank i FCA Leasing są „krojone na miarę” - są doskonałym rozwiązaniem dla tych, którzy chcą w pełni korzystać z zakupionego samochodu, mając pod ścisłą kontrolą swoje finanse.

**myFiatProfessional**

Ściągnij i zainstaluj darmowy czytnik kodów QR na swoim smartfonie, zeskanuj kod i postępuj zgodnie z instrukcjami by uzyskać połączenie\* ze stroną fiatprofessional.pl.

\* Koszty połączenia z Internetem ustalane są przez operatora.

[www.fiatprofessional.pl](http://www.fiatprofessional.pl)

Wersje wyposażenia i wyposażenie dodatkowe mogą różnić się w zależności od poszczególnych rynków lub wymogów prawnych. Wszystkie dane zawarte w niniejszej publikacji mają charakter wyłącznie orientacyjny. Firma Fiat zastrzega sobie prawo do wprowadzenia w dowolnej chwili zmian w modelach opisanych w niniejszej publikacji z powodów natury technicznej lub handlowej.  
Fiat Marketing 04.3.0000.26 - S - 03/2017 - Printed in Italy - TG.  
Printed on chlorine-free paper.



# DOBLÒ CARGO.







Aby podkreślić odrębny charakter marki, po raz pierwszy na wszystkich jej modelach samochodów dostawczych, począwszy od kompleksowej gamy Doblo Cargo umieszczane jest logo Fiat Professional.



# NAJLEPSZY

## do pracy.

JESZCZE BARDZIEJ FUNKCJONALNE I KOMFORTOWE ŚRODOWISKO PRACY, STYLITYKA SAMOCHODU OSOBOWEGO, LEPSZE OSIĄGI I WIĘKSZA WYDAJNOŚĆ DZIĘKI NISKIM KOSZTOM EKSPLOATACJI; DOBLÒ CARGO ZOSTAŁ ZAPROJEKTOWANY TAK, ABY ZWIĘKSZYĆ WARTOŚĆ PRACY KAŻDEGO PROFESJONALISTY. SZEROKA I KOMPLETNA GAMA DOBLÒ CARGO SPRAWIA, ŻE JEST ON NIEZASTĄPIONYM PARTNEREM, KTÓRY DZIĘKI PRECYZYJNYM I INTELIGENTNYM ROZWIĄZANIOM SPEŁNIA WSZYSTKIE POTRZEBY UŻYTKOWNIKÓW. ZAPEWNI NAJLEPSZE ŚRODOWISKO CODZIENNEJ PRACY I SPRAWIA, ŻE JEST ONA ŁATWIEJSZA I DAJE WIĘCEJ SATYSFAKCJI.

DOBLÒ CARGO: WIĘKSZA FUNKCJONALNOŚĆ, WIĘKSZA WYDAJNOŚĆ, WIĘKSZA WARTOŚĆ.



Trzecie miejsce w kabinie



Składane oparcie środkowego fotela



Składane oparcie fotela pasażera



Schówek pod fotelem pasażera

W kabinie pojawia się nowa, wielofunkcyjna dwuosobowa kanapa dla pasażerów, dzięki czemu uzyskujemy 3 miejsca z przodu. Pod fotelem znajduje się praktyczny i pojemny schówek. Dodatkowo, środkowy fotel składa się, tworząc podłokietnik lub uchwyt na dokumenty. Fotel pasażera można złożyć, co pozwala na transport długich przedmiotów, umocowanych do praktycznych haków z tyłu fotela.



WIĘKSZA FUNKCJONALNOŚĆ  
więcej połączeń.

## BARDZIEJ FUNKCJONALNY, bardziej praktyczny.

DZIĘKI POŁĄCZENIU STYLU I FUNKCJONALNOŚCI POPRAWIA SIĘ ZARÓWNO JAKOŚĆ ŻYCIA, JAK I EFEKTY PRACY. TO DLATEGO W DOBLÒ CARGO POJAWIŁO SIĘ TRZECIE MIEJSCE DLA PASAŻERA I POPRAWIONY ZOSTAŁ KOMFORT AKUSTYCZNY. DOBLÒ CARGO JEST TERAZ JESZCZE WYGODNIEJSZY I BARDZIEJ WYDAJNY DZIĘKI PRAKTYCZNEJ ARANŻACJI WNĘTRZA I DUŻEJ ILOŚCI SCHOWKÓW. DOBLÒ CARGO JEST TAKŻE WYPOSAŻONY W SYSTEM MULTIMEDIALNY NAJNOWSZEJ GENERACJI, MA JESZCZE LEPSZĄ ERGONOMIĘ, PRZESTRZEŃ ŁADUNKOWĄ O REGULARNYM KSZTAŁCIE I NAJLEPSZE W KLASIE MOŻLIWOŚCI TRANSPORTOWE.



Radio Uconnect™ z nawigacją



Radio Bluetooth®



Port USB i wejście AUX

Doblò Cargo może być wyposażony w szeroką gamę najnowocześniejszych systemów multimedialnych, z radiami wyposażonymi w Bluetooth®, które pozwalają na rozmowy telefoniczne bez używania rąk, a także portem USB i wejściem AUX. Radio Uconnect™ ze sterowaniem w kierownicy ma 5-calowy kolorowy ekran dotykowy, za pomocą którego można zmieniać stacje radiowe, prowadzić rozmowy telefoniczne i wysyłać SMS-y.

Radio Uconnect™ jest dostępne także z wbudowaną nawigacją satelitarną, oprogramowaniem TomTom®, odbiornikiem informacji o natężeniu ruchu TMC, systemem identyfikacji najkrótszej trasy IQ Routes oraz bazą danych stacjonarnych foto radarów (w krajach, w których jest ona dostępna). Na życzenie radio Uconnect™ może być także wyposażone w odbiornik cyfrowego radia DAB.



## WIĘKSZA FUNKCJONALNOŚĆ większy komfort w kabinie.

### Schówek na drobne przedmioty w panelach drzwi

Jednocześnie pomieści jedną butelkę 1,5 litrową, dwie butelki 0,5 litrowe i notes A4.



Wszystko w Doblò Cargo zostało zaprojektowane tak, aby ułatwić i uprzyjemnić pracę użytkownika.

Przestrzeń została całkowicie unowocześniona pod kątem ergonomii; dzięki temu jest funkcjonalna i dobrze zorganizowana. Przyciski sterowania są łatwo dostępne, a na desce rozdzielczej znajduje się wiele pojemnych schowków, jak na przykład wolno otwierający się schówek, w którym zmieści się 10-calowy tablet. Pojemne kieszenie umieszczono także w panelach drzwi. Dużo uwagi poświęcono komfortowi akustycznemu: dzięki wyciszeniu osiągnięto redukcję poziomu hałasu o 3 dB.

Wszystko po to, aby każdy dzień przynosił więcej korzyści a mniej zmęczenia.



### Centralny schówek na drobne przedmioty.

Wykonany z tworzywa antypoślizgowego. Służy do przechowywania przedmiotów, które dobrze mieć pod ręką.





## WIĘKSZA FUNKCJONALNOŚĆ większa wydajność.



Doblo Cargo został zaprojektowany, aby przodować w swojej kategorii w dziedzinie wydajności i ergonomii. Wskazuje na to regularny kształt przedziału ładunkowego, wygodne klamki, praktyczne, otwierane o kąt 180° tylne drzwi i drzwi boczne przesuwne, które dzięki szerokiemu otwarciu zapewniają łatwy dostęp do przedziału ładunkowego. Nisko umieszczony

próg ułatwia załadunek i rozładunek towarów, a pojemność wynosząca ponad 5m<sup>3</sup>, ładowność ponad 1 tony oraz długość przedziału ładunkowego do 3,4 m sprawiają, że Doblo Cargo jest idealny do wszelkich zastosowań i utrzymuje pozycję najlepszego pojazdu w swojej klasie i najlepszego partnera w pracy.



Wygodny, praktyczny próg przedziału ładunkowego



Ergonomiczne, pionowe klamki drzwi bocznych



Klamka tylnych drzwi, którą można otworzyć jednym palcem



Szerokie otwarcie drzwi bocznych przesuwnych.







Silniki turbodiesel o pojemności 1.3 litra oraz 1.6 litra oferują lepszą reakcję momentu obrotowego, który jest wyższy już na niskich obrotach (w silniku 1.3 MJet wzrost wynosi około 40%), zwiększając tym samym elastyczność i szybkość reakcji silnika. Jednostki napędowe 1.3 MultiJet<sub>2</sub> i 1.6 MultiJet<sub>2</sub> dostępne są również w wersji ECOJET.



1.3 MULTIJET<sub>2</sub>



1.6 MULTIJET<sub>2</sub>

#### GAMA SILNIKÓW EURO 6

- Trzy silniki Diesla Multijet<sub>2</sub>
  - 1.3 Multijet<sub>2</sub> 80 / 95 KM
  - 1.6 Multijet<sub>2</sub> 105 KM
  - 1.6 Multijet<sub>2</sub> 120 KM
- Dwa silniki benzynowe
  - 1.4 MPI 95 KM
  - 1.4 T-Jet 120 KM
- Jeden dwupaliwowy silnik na metan/ benzynę
  - 1.4 T-Jet Natural Power 120 KM

#### WERSJE ECOJET EURO 6

- Wersje EcoJet:
  - 1.3 MultiJet<sub>2</sub> redukcja spalania aż do 4.6 l/100 km i 120 g/km CO<sub>2</sub>, Oszczędności do 9%
  - 1.6 MultiJet<sub>2</sub> redukcja spalania aż do 4.5 l/100 km i 120 g/km CO<sub>2</sub>, Oszczędności do 12%

**ECOjet**



## WIĘKSZA WYDAJNOŚĆ więcej satysfakcji z jazdy.

“NAJLEPSZY W KLASIE” POD WZGLĘDEM WŁAŚCIWOŚCI JEZDNYCH I KOMFORTU JAZDY. DZIĘKI ZAWIESZENIU BI-LINK, JESZCZE LEPSZEJ SKRZYNI BIEGÓW I PRACY SPRZĘGŁA, A TAKŻE SZEROKIEJ GAMIE SILNIKÓW, DOBLÒ CARGO ZAPEWNI KOMFORTOWE PROWADZENIE W KAŻDYCH WARUNKACH. DODATKOWO, DZIĘKI STRATEGII „ODPOWIEDNI SILNIK DO KAŻDEGO ZADANIA”, DOBLÒ CARGO OFERUJE NAJWYŻSZĄ WYDAJNOŚĆ, SPEŁNIAJĄC WYMAGANIA CHARAKTERYSTYCZNE DLA RÓŻNYCH TYPÓW ZASTOSOWAŃ. JEDNOSTKI NAPĘDOWE, IDEALNE W MIEŚCIE I W TRASIE, ZAPEWNIĄJĄ ŚWIETNE PROWADZENIE, WYSOKI MOMENT OBROTOWY PRZY KAŻDEJ PRĘDKOŚCI I OPTYMALNE SPALENIE, CO W REZULTACIE DAJE NISKIE KOSZTY UŻYTKOWANIA POJAZDU.

### • Trzy silniki Multijet<sub>2</sub> Diesel

**80-95 Multijet<sub>2</sub>**  
Pojemność skokowa: 1,248 cm<sup>3</sup>  
Moc: 59-70 kW (80-95 KM) przy 3,750 obr./min  
Moment obrotowy: 200 Nm (20.4 kgm) przy 1,500 obr./min  
Wtrysk: bezpośredni Common Rail Multijet sterowany elektronicznie z turbosprężarką i intercoolerem  
Euro 6+ z DPF / Euro 6+ z DPF i S&S / S&S i ECDPack

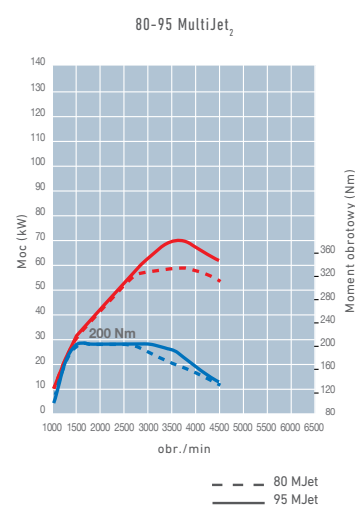

**105 Multijet<sub>2</sub>**  
Pojemność skokowa: 1,598 cm<sup>3</sup>  
Moc: 77 kW (105 KM) przy 3,750 obr./min  
Moment obrotowy: 300 Nm (30.6 kgm) przy 1,750 obr./min  
Wtrysk: bezpośredni Common Rail Multijet sterowany elektronicznie z turbosprężarką i intercoolerem  
Euro 6+ z DPF / Euro 6+ z DPF i S&S / S&S i ECDPack

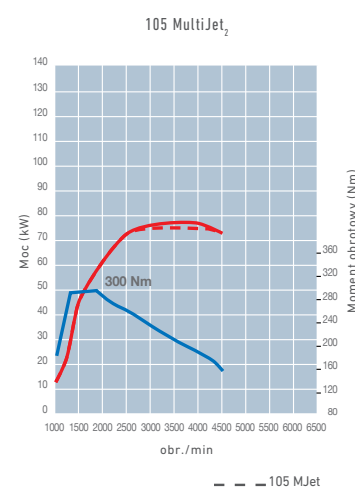

**120 Multijet<sub>2</sub>**  
Pojemność skokowa: 1,598 cm<sup>3</sup>  
Moc: 88 kW (120 KM) przy 3,750 obr./min  
Moment obrotowy: 320 Nm (32.6 kgm) przy 1,500 obr./min  
Wtrysk: bezpośredni Common Rail Multijet sterowany elektronicznie z turbosprężarką i intercoolerem  
Euro 6+ z DPF / Euro 6+ z DPF i S&S / S&S i ECDPack

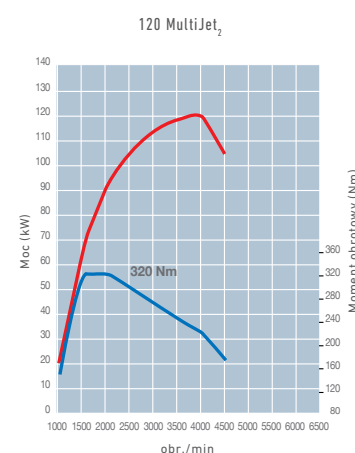

## WIĘKSZA WYDAJNOŚĆ, większe oszczędności.

- Jeden silnik benzynowy i jeden silnik dwupaliwowy na metan/benzynę

**95 MPI**  
Pojemność skokowa: 1,368 cm<sup>3</sup>  
Moc: 70 kW (95 KM) przy 6,000 obr./min  
Moment obrotowy: 127 Nm (12.9 kgm) przy 4,500 obr./min  
Wtrysk: elektroniczny Multipoint (MPI), sekwencyjny fazowany, system returnless  
Euro 6 / Euro 6 z S&S

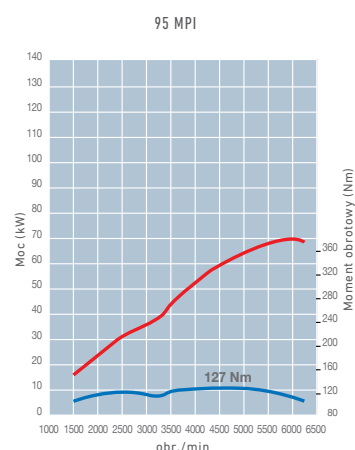

**120 T-Jet / 120 T-Jet Natural Power**  
Pojemność skokowa: 1,368 cm<sup>3</sup>  
Moc: 88 kW (120 KM) przy 5,000 obr./min  
Moment obrotowy: 206 Nm (21.0 kgm) przy 3,000 obr./min  
Wtrysk: elektroniczny Multipoint (MPI), sekwencyjny fazowany, z turbosprężarką i intercoolerem, system returnless o podwójnej strukturze przystosowanej do elektrowtryskiwaczy gazu  
Euro 6 (120 T-Jet)  
Euro 6 benzyna / Euro 6 metan (120 T-Jet Natural Power)

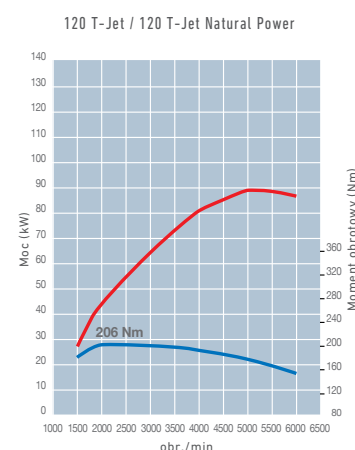

Jednostki napędowe 1.3 MultiJet<sub>2</sub> o mocy 80 i 95 KM i 1.6 MultiJet<sub>2</sub> o mocy 105 i 120 KM dostępne są również w specjalnej wersji “EcoJet” i oferują znaczące zmniejszenie spalania i emisji CO<sub>2</sub>, dzięki zastosowaniu systemu Start&Stop, opon z niskimi oporami toczenia, oleju o niskiej lepkości, “inteligentnego” alternatora, pompy oleju o zmiennej pojemności i pakietu aerodynamicznego. Wszystko to pozwala na oszczędność zużycia paliwa do 12%.

# ECOjet

## WIĘKSZA WYDAJNOŚĆ większe oszczędności.

Doblò Cargo w wersji Natural Power najpełniej wyraża poszanowanie dla środowiska. Silnik 1.4 T-Jet Natural Power Euro 6 o mocy 120 KM z systemem dwupaliwowym na metan i benzynę został zaprojektowany tak, aby zminimalizować koszty eksploatacji i zwiększyć wydajność pojazdu.

Dzięki innowacyjnemu systemowi wtrysku metanu Multipoint właściwości jezdne są takie same jak przy zasilaniu benzyną.

Maksymalny moment obrotowy (206 Nm przy 3000 obr./min) zapewnia dobre przyspieszenie nawet z pełnym załadunkiem.

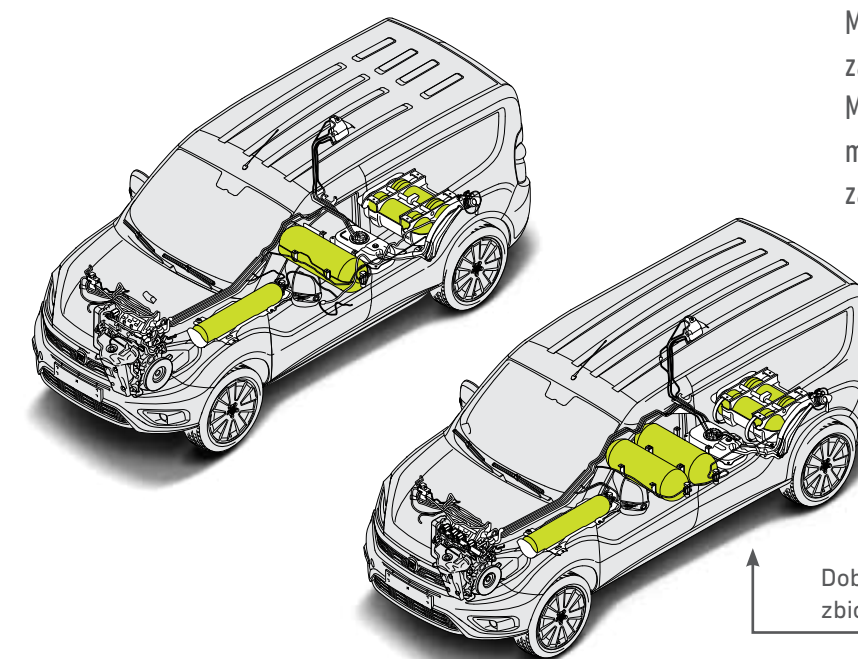

Doblò Cargo Maxi z dodatkowym zbiornikiem metanu (opcja 422)

— Moc  
— Moment obrotowy



# WIĘKSZA WYDAJNOŚĆ

## lepsze właściwości jezdne.



Jedno zawieszenie, wiele zastosowań



**Wersje standardowe**

- doskonałe właściwości jezdne
- najlepsza relacja masy do osiągnięć



**Wersje Maxi i o zwiększonej ładowności**

- doskonałe osiągi
- wahacze wzdłużne i belka poprzeczna
- drążek stabilizatora oraz charakterystyka zawieszenia pozwalająca na komfortową jazdę bez względu na wielkość obciążenia



**Wersje Kombi**

- maksymalny komfort
- doskonałe właściwości jezdne w każdych warunkach
- drążek stabilizatora; szczególna charakterystyka zawieszenia



**Traction+** to innowacyjny system kontroli napędu zwiększający przyczepność samochodu na trudnych i śliskich nawierzchniach. W przypadku niskiej przyczepności jednego z kół system rejestruje poślizg, przyhamowuje je i przenosi moment obrotowy na koło, które ma lepszą przyczepność. Dzięki temu pojazd lepiej się prowadzi, a także jest bardziej stabilny.

Doblo Cargo jest najwygodniejszym miejscem pracy dzięki zastosowaniu tylnego niezależnego zawieszenia Bi-link, które zapewnia prowadzenie jak w samochodzie osobowym, komfort dla wszystkich pasażerów, doskonałe właściwości jezdne w każdych warunkach i świetną przyczepność. Oferuje właściwości jezdne „najlepsze w swojej klasie“.

Modułowa konstrukcja zawieszenia umożliwia dostosowanie jego charakterystyki do określonych potrzeb transportowych.

Doblo Cargo wykorzystuje także elektroniczny system Traction+, który zwiększa przyczepność pojazdu na trudnych i śliskich nawierzchniach.





Lusterka w kolorze czarnym



Lusterka w kolorze nadwozia



Zderzaki w kolorze czarnym



Zderzaki w kolorze nadwozia



Tylna lampa z logo Fiat



NOWY STYL

- wnętrza.

NOWY STYL

- wygląd zewnętrzny.

DOBŁÒ CARGO OFERUJE CAŁKOWICIE PRZEPROJEKTOWANY WYGLĄD Z ZEWNĄTRZ, KTÓRY UPODABNIA GO DO AUTA OSOBOWEGO. NOWOCZESNY, CHARAKTERYSTYCZNY PRZÓD POJAZDU Z NOWYM GRILLEM I ZDERZAKAMI PRZECHODZI W OPŁYWOWĄ KLAPĘ SILNIKA, KTÓRA ŁĄCZY SIĘ Z ŁAGODNIE ZAOKRĄGLONYM DACHEM. Z TYŁU ZNAJDUJĄ SIĘ NOWE ZESPOŁY ŚWIATEŁ, POMIĘDZY KTÓRYMI UMIESZCZONE JEST LOGO FIAT. TE NOWE CECHY NADAJĄ NADWOZIU BARDZIEJ HARMONIJNY WYGLĄD; DOBLÒ CARGO POZOSTAJE WIERNY SWOJEMU CHARAKTEROWI, ZYSKUJĄC TERAZ NOWĄ, SPÓJNĄ SYLWETKĘ O LEPSZYCH PROPORCJACH.



Panel zegarów zapewnia maksymalną czytelność i widoczność wszystkich niezbędnych informacji, w każdych warunkach.



Panel zegarów ze wstawkami w kolorze chromu

Doblò Cargo sprawia wrażenie świeżości zarówno wewnątrz jak i z zewnątrz pojazdu. Powiększone nawiewy powietrza poprawiają wydajność klimatyzacji, kierownica jest bardziej ergonomiczna, a czytelność zegarów została zoptymalizowana dzięki nowej grafice. Deska rozdzielcza została tak zaprojektowana, żeby wszystkie przetączniki i wskaźniki były w zasięgu ręki, a detale wnętrza i nowe materiały podkreślają styl, będący połączeniem komfortu i indywidualności.





**SYSTEM MONITOROWANIA CIŚNIENIA W OPONACH (TPMS)**

Stale monitoruje ciśnienie w oponach, a ewentualny spadek ciśnienia pokazuje wskaźnik na desce rozdzielczej.



**SYSTEM ELEKTRONICZNEJ STABILIZACJI TORU JAZDY (ESC)**

System interweniuje w sytuacjach potencjalnego zagrożenia, jak na przykład podczas gwałtownych manewrów przy omijaniu przeszkód. Monitoruje takie parametry jak przyspieszenie boczne, prędkość, przyczepność kół i kąt skręcania kierownicy. System przetwarza te dane i w razie potrzeby dostosowuje przekazywanie momentu napędowego na koła, przywracając stabilność pojazdu.



**TEMPOMAT**

Tempomat pozwala na ustawienie określonej prędkości pojazdu i utrzymanie jej podczas jazdy.



NAJLEPSZA GAMA  
do pracy.

## BEZPIECZEŃSTWO

W trosce o bezpieczeństwo, przyczepność pojazdu standardowo zapewniają najnowocześniejsze elektroniczne urządzenia kontrolujące stabilność, takie jak ABS z elektronicznym rozdziałem siły hamowania EBD oraz ESC uzupełniony o systemy ASR (ANTI SLIP REGULATION), HBA (HYDRAULIC BRAKE ASSIST) oraz asystent ruszania pod górę HILL-HOLDER, który pomaga kierowcy podczas ruszania na wzniesieniu. System TPMS stale monitoruje ciśnienie w oponach. Przednie i boczne poduszki powietrzne chronią zarówno głowę, jak i klatkę piersiową. Systemy bezpieczeństwa uzupełnia system przeciwpożarowy (FPS), a także karoseria ze strefami kontrolowalnego zgniotu, łamana teleskopowa kolumna kierownicy i system zabezpieczający kolana.



Doblò Cargo oferuje najszerszą gamę pojazdów w tym segmencie, aby pomóc rozwijać Twój biznes i poprawić jakość codziennej pracy. Furgony do transportu towarów, Kombi do transportu towarów i przewozu pasażerów. Obydwie wersje dostępne są w dwóch wersjach wysokości dachu i dwóch rozstawach osi.

Oferta obejmuje również wersję Work Up, idealny pickup na każdą okazję oraz platformę do zabudowy, umożliwiającą stworzenie pojazdu idealnie dopasowanego do potrzeb każdej firmy. Platforma do zabudowy dostępna jest w dwóch rozstawach osi, co pozwala na wszelkiego typu adaptacje.





## DOBLO CARGO

### furgon w wersji standard.

Wszechstronny, solidny i zwinny: Doblo Cargo z krótkim rozstawem osi i standardowym dachem jest idealnym partnerem dla każdej firmy. Praktyczny i funkcjonalny w każdej sytuacji, cechuje się wyjątkową ładownością i łatwością załadunku. Sześć punktów kotwienia ładunku w podłodze ułatwia przymocowanie towaru.

#### Wymiary zewnętrzne (mm)

Rozstaw osi	2755
Długość	4406
Szerokość	1832
Wysokość	1845

#### Wymiary przedziału ładunkowego (mm)

Długość	1820
Szerokość	1714
Wysokość	1305
Szerokość między nadkolami	1230
Wysokość progu załadunkowego (niezaładowany)	545
Pojemność	3,4/3,8* m <sup>3</sup>

Ładowność użytkowa z kierowcą 750/900<sup>▲</sup>/980<sup>▼</sup>/1005<sup>♦</sup> Kg

\* Ze złożonym przednim fotelem pasażera i uchyloną przegrodą

<sup>▲</sup> w wersjach benzynowych ze zwiększoną ładownością

<sup>▼</sup> w wersjach Natural Power

<sup>♦</sup> w wersjach ze zwiększoną ładownością



Furgon pełny



Furgon pełny z przesuwными bocznymi drzwiami po jednej stronie



Furgon pełny z przesuwными bocznymi drzwiami po obu stronach



Furgon częściowo przeszklony



Furgon częściowo przeszklony z przesuwными bocznymi drzwiami po jednej stronie



Furgon częściowo przeszklony z przesuwными bocznymi drzwiami po obu stronach



Furgon przeszklony z przesuwными bocznymi drzwiami po obu stronach



Tylne drzwi, dwuskrzydłowe, pełne



Uchylny dach nad przestrzenią ładunkową (opcja 585), dostępny tylko w wersjach z dwuskrzydłowymi drzwiami tylnymi, pełnymi lub przeszklonymi



Tylne drzwi, dwuskrzydłowe, przeszklone (opcja 519)



Tylne drzwi, podnoszona, przeszklona (opcja 148)





## DOBLO CARGO

Maxi.

Wersja Maxi, przedłużona o 35 cm, oferuje rekordowe wymiary przedziału ładunkowego oraz rekordową pojemność ładunkową. Przedział ładunkowy oświetlony przez wyjmowaną lampkę jest łatwo dostępny dzięki progowi załadunkowemu umieszczonemu na wysokości zaledwie 55 cm i szerokim drzwiom otwierającym się aż do kąta 180°.



Furgon pełny z przesuwными bocznymi drzwiami po jednej stronie



Furgon pełny z przesuwными bocznymi drzwiami po obu stronach



Furgon częściowo przeszklony z przesuwными bocznymi drzwiami po jednej stronie



Furgon częściowo przeszklony z przesuwными bocznymi drzwiami po obu stronach



Furgon przeszklony z przesuwными bocznymi drzwiami po obu stronach



Tylne drzwi, dwuskrzydłowe, pełne



Tylne drzwi, dwuskrzydłowe, przeszklone (opcja 519)



Tylna klapa, podnoszona, przeszklona (opcja 148)

### Wymiary zewnętrzne (mm)

Rozstaw osi	3105
Długość	4756
Szerokość	1832
Wysokość	1880

### Wymiary przedziału ładunkowego (mm)

Długość	2170
Szerokość	1714
Wysokość	1305
Szerokość między nadkolami	1230
Wysokość progu załadunkowego (niezaładowany)	545
Pojemność	4,2/4,6* m <sup>3</sup>

Ładowność użytkowa z kierowcą 900<sup>▲</sup>/910<sup>▼</sup>/980<sup>\*</sup>/1005 Kg

\* Ze złożonym przednim fotelem pasażera i uchylną przegrodą

▲ w wersjach benzynowych

▼ w wersjach Natural Power z 5 butlami

\* w wersjach Natural Power z 4 butlami





## DOBLÒ CARGO

### z wysokim dachem.

Przeznaczony dla tych, którzy wymagają jak największej przestrzeni ładunkowej przy zachowaniu zwinnosci kompaktowego furgonu. Doblo Cargo z wysokim dachem oferuje dodatkowe 25 cm wysokości i o 0,6 m<sup>3</sup> większą pojemność w porównaniu do wersji standardowej przy takich samych pozostałych wymiarach.

#### Wymiary zewnętrzne (mm)

Rozstaw osi	2755
Długość	4406
Szerokość	1832
Wysokość	2125

#### Wymiary przedziału ładunkowego (mm)

Długość	1820
Szerokość	1714
Wysokość	1550
Szerokość między nadkolami	1230
Wysokość progu załadunkowego (niezaładowany)	545
Pojemność	4,0/4,4* m <sup>3</sup>

Ładowność użytkowa z kierowcą 750/900<sup>▲</sup>/950<sup>▼</sup>/1005\* Kg

- \* Ze złożonym przednim fotelem pasażera i uchyloną przegrodą
- ▲ w wersjach benzynowych ze zwiększoną ładownością
- ▼ w wersjach Natural Power
- \* w wersjach ze zwiększoną ładownością



Furgon pełny



Furgon pełny z przesuwными bocznymi drzwiami po jednej stronie



Furgon pełny z przesuwными bocznymi drzwiami po obu stronach



Furgon częściowo przeszklony



Furgon częściowo przeszklony z przesuwными bocznymi drzwiami po jednej stronie



Furgon częściowo przeszklony z przesuwными bocznymi drzwiami po obu stronach



Furgon przeszklony z przesuwными bocznymi drzwiami po obu stronach



Tylne drzwi, dwuskrzydłowe, pełne



Tylne drzwi, dwuskrzydłowe, przeszklone (opcja 519)





## DOBLO CARGO

**XL.**

Wielkość nie zna granic. Doblo Cargo XL łączy w sobie długość wersji Maxi i wysokość wersji z wysokim dachem. Dzięki temu towary wymagające dużej pojemności możesz przewieźć w przedziale ładunkowym (2,17 m długości, 1,71 m szerokości i 1,55 m wysokości) o ładowności ponad tony.



### Wymiary zewnętrzne (mm)

Rozstaw osi	3105
Długość	4756
Szerokość	1832
Wysokość	2125

### Wymiary przedziału ładunkowego (mm)

Długość	2170
Szerokość	1714
Wysokość	1550
Szerokość między nadkolami	1230
Wysokość progu załadunkowego (niezaładowany)	545
Pojemność	5/5,4* m <sup>3</sup>
Ładowność użytkowa z kierowcą	1005 Kg

\* Ze złożonym przednim fotelem pasażera i uchyloną przegrodą



Furgon pełny z przesuwными bocznymi drzwiami po jednej stronie



Furgon pełny z przesuwными bocznymi drzwiami po obu stronach



Furgon częściowo przeszklony z przesuwными bocznymi drzwiami z jednej strony



Furgon częściowo przeszklony z przesuwными bocznymi drzwiami po obu stronach



Furgon przeszklony z przesuwными bocznymi drzwiami po obu stronach



Tylne drzwi, dwuskrzydłowe, pełne



Tylne drzwi, dwuskrzydłowe, przeszklone



Schowek na drobne przedmioty w przedziale ładunkowym





## DOBLO CARGO

### Work Up.

Doblo Cargo w wersji Work Up, Twój najlepszy partner w pracy, jest w całości zaprojektowany, wyprodukowany i objęty gwarancją przez firmę Fiat. Idealny do pracy w centrach miast i wszędzie tam, gdzie potrzebny jest kompaktowy i łatwy w prowadzeniu samochód. Może przewozić ciężkie ładunki i z łatwością poruszać się po zatłoczonych miejskich ulicach. Doblo Work Up jest bezkonkurencyjny pod względem całkowitej długości (4,98 metra) oraz ładowności (do 1000 kg ładowności użytkowej i do 1450 kg maksymalnego dopuszczalnego nacisku na tylną oś). Jego mocną stroną jest wyłożona wielowarstwową wodoodporną sklejką skrzynia ładunkowa o długości 2,3 m, szerokości 1,82 m i powierzchni 4,2 m<sup>2</sup>, która może pomieścić do 3 europalet lub do 33 skrzynek owoców.

#### Wymiary zewnętrzne (mm)

Rozstaw osi	3105
Długość	4981
Szerokość	1872
Wysokość	2049

#### Wymiary przedziału ładunkowego (mm)

Długość	2300
Szerokość	1818
Wysokość burty	368
Wysokość progu załadunkowego	910
Powierzchnia ładunkowa	4,2 m <sup>2</sup>
Ładowność użytkowa z kierowcą	1000 Kg

Uchwyty do mocowania ładunku na osłonie kabiny



Zewnętrzny stopień



Zamykany zewnętrzny schowek na narzędzia o długości do 2 m



Chowana dźwignia zamka burty



Wewnętrzny składany stopień



Specjalny profil w burtach do zaczepiania uchwytów







## DOBLO CARGO

### Platforma do zabudowy.

Doblo Cargo w wersji platforma do zabudowy opracowano z myślą o dostosowaniu przestrzeni ładunkowej do indywidualnych potrzeb użytkownika. Dostępny w wersjach z krótkim i długim rozstawem osi, może zostać zaadaptowany dla różnych rodzajów zabudowy, w tym m.in. chłodni, skrzyni stałej lub z wywrotem, a nawet małego kampera. Parametry dotyczące ładowności, wymiary zabudowy, rozwiązania konstrukcyjne oraz instalacja elektryczna zapewniają doskonałe warunki do wszelkiego typu adaptacji.



Platforma do zabudowy



Platforma do zabudowy w wersji Maxi



Skrzynka techniczna dla firm karoseryjnych pozwala na połączenie obwodów elektrycznych zabudowy i samochodu (opcja 081).

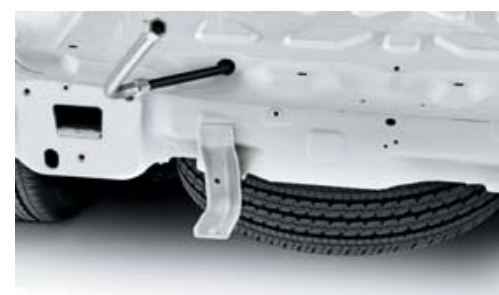

Koto zapasowe (w wyposażeniu standardowym) jest łatwo dostępne niezależnie od typu zabudowy.



Tylne lampy wyposażono w długi przewód elektryczny (opcja 4EA).



Punkty mocowania przy kabinie i w podłodze oferują szerokie możliwości adaptacji pojazdu.

#### Wymiary zewnętrzne (mm)

	Krótki rozstaw osi	Długi rozstaw osi
Rozstaw osi	2755	3105
Długość zabudowy	2285	2795
Szerokość zabudowy	1870	1870

#### Masy (kg)

DMC	2494	2505
Dopuszczalny nacisk na przednią oś	1200	1200
Dopuszczalny nacisk na tylną oś	1450	1450





## DOBLÒ KOMBI

5 wygodnych siedzeń i do 425 kg ładowności. Doblo Kombi, idealny do przewozu pasażerów i towarów. Dostępny w wersji z krótkim i długim rozstawem osi (Maxi) oraz w wersji XL.



Składane tylne siedzenia

Wymiary zewnętrzne (mm)	Krótki rozstaw osi	Maxi	XL
Rozstaw osi	2755	3105	3105
Długość	4406	4756	4756
Szerokość	1832	1832	1832
Wysokość	1845	1880	2125

Wymiary przedziału bagażowego (mm)	Krótki rozstaw osi	Maxi	XL
Długość	950	1300	1300
Szerokość	1195	1261	1261
Wysokość	1250	1250	1495
Szerokość min.	1120	1191	1191
Wysokość do poziomu tylnej półki	600	600	600
Pojemność	790*/3200**	1050*/4000**	1050*/4800**
Ładowność użytkowa z kierowcą	5os. + 335 Kg (+ 425A)	5os. + 425 Kg (+ 425A)	5os. + 425 Kg (+ 425A)

\* Ze złożonym tylnym rzędem siedzeń  
 \*\* Ze złożonym tylnym rzędem siedzeń, wykorzystując całą dostępną wysokość  
 ■ Ze wzmocnionym zawieszeniem (opcja 057)



**Kombi**  
z przesuwными, przeszklonymi bocznymi drzwiami po obu stronach



**Kombi Maxi**  
z przesuwными, przeszklonymi bocznymi drzwiami po obu stronach



**Kombi XL**  
z przesuwными bocznymi drzwiami po obu stronach



**Kombi częściowo przeszklony**  
z przesuwными, przeszklonymi bocznymi drzwiami po obu stronach i pełnym bokiem za tylnym rzędem foteli (opcja 526)



**Kombi Maxi częściowo przeszklony**  
z przesuwными, przeszklonymi bocznymi drzwiami po obu stronach i pełnym bokiem za tylnym rzędem foteli (opcja 526)



**Kombi XL częściowo przeszklony**  
z przesuwными, przeszklonymi bocznymi drzwiami po obu stronach i pełnym bokiem za tylnym rzędem foteli (opcja 526)



Tylne drzwi, dwuskrzydłowe, pełne (opcja 516)



Tylne drzwi, dwuskrzydłowe, przeszklone



Tylna kłapa, podnoszona, przeszklona



Tylne drzwi, dwuskrzydłowe, przeszklone



Składane tylne siedzenia



Kombi XL



**Półka pod sufitem na drobne przedmioty.**



**Tunel z trzema gniaздkami elektrycznymi.**  
Między przednimi fotelami umieszczone są trzy gniazdka do zasilania urządzeń zewnętrznych.

**Schówek pod fotelem pasażera.**

Pod fotelem pasażera znajduje się praktyczny schówek, w którym można ukryć drobne przedmioty.



**Sztywna tylna półka.**

Dostępna tylko w wersji Kombi z krótkim rozstawem osi. Nośność do 70 kg.



**Wymowana lampka.**

Przedział ładunkowy można oświetlić przy pomocy praktycznej lampki, która po wyjęciu może służyć jako przenośna latarka. Gdy zamontujemy ją ponownie, automatycznie się naładuje.



**Podgrzewane siedzenia.**

Podgrzewanie przednich siedzeń można włączyć przyciskiem z boku fotela. Zapewni to maksymalny komfort nawet w najzimniejszym klimacie.

**Siedzenia.**

Zależnie od wersji dostępnych jest szereg udogodnień dla foteli kierowcy i pasażera:

- regulacja pochylenia oparcia
- regulacja odcinka lędźwiowego
- regulacja podłokietników
- oparcie pasażera składane w stół (w wersji Kombi)
- siedzenia przesuwane wzdłuż
- możliwość zainstalowania bocznych poduszek powietrznych i zagłówek chroniących przed urazami szyi

## Wyposażenie dodatkowe



**Elektrycznie regulowane i składane boczne lusterka.**

Doblò Cargo wyposażony jest w podwójne paraboliczne lusterka boczne, które zapewniają panoramiczny widok i są elektrycznie regulowane i składane z kabiny.



**Systemy klimatyzacji.**

Wszystkie wersje Doblò Cargo mogą być wyposażone w ręczną lub automatyczną klimatyzację dwustrefową.

W przypadku dwustrefowej klimatyzacji automatycznej wyświetlacz na centralnej konsoli deski rozdzielczej podaje niezbędne informacje i automatycznie reguluje temperaturę w kabinie, przepływ i cyrkulację powietrza, załączanie kompresora i włączanie obiegu zamkniętego, zgodnie z ustaloną temperaturą i warunkami otoczenia.



**Kierownica z przyciskami sterowania radiem.**





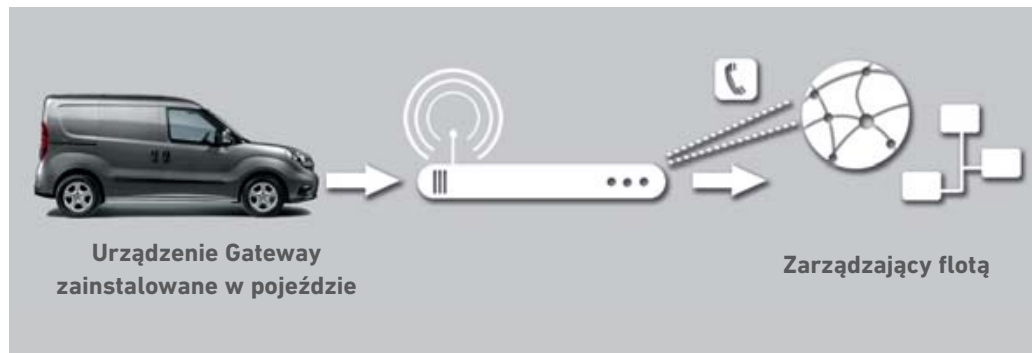

**Gateway – system do zarządzania flotą.**  
Gateway to urządzenie zainstalowane bezpośrednio w pojeździe, które działa w wewnętrznej sieci pojazdu i poprzez standardowe połączenie udostępnia urządzeniom zewnętrznym dane o pojeździe w standardowym formacie (FMS – Fleet Management System). Dane te mogą być dalej wykorzystywane dla celów zarządzania flotą. Dokładniejsze informacje znajdują się w instrukcji na stronie [www.fiatprofessional-converters.com](http://www.fiatprofessional-converters.com)

#### Przegrody.

Przedział ładunkowy może być oddzielony od kabiny różnymi przegrodami: pełną, pełną przeszkloną, uchyl-

ną od strony pasażera oraz specjalną przegrodą do wersji 3 miejscowej. Przegrody pełne (przeszkłone i nieprzeszkłone) mogą być wyciszone.



#### Przegroda uchylna.

Dostępna z fotelem pasażera wpuszczanym w podłogę. Umożliwia transport długich przedmiotów.

## Wyposażenie dodatkowe



#### Uchwyty podwieszane pod dachem.

Na życzenie przedział ładunkowy może być wyposażony w praktyczne uchwyty, które pozwalają przewozić długie przedmioty bez zajmowania dolnej części przedziału, umożliwiając w ten sposób pełne wykorzystanie jego powierzchni.



#### Uchylny dach.

Górna część przedziału ładunkowego może być otwarta dzięki praktycznemu uchylnemu dachowi, który pozwala na całkowicie bezpieczne przewożenie długich ładunków, jak n.p. drabiny lub rury.



**Wykładzina pokrywająca przestrzeń ładunkową.** Podłoga w przedziale ładunkowym może być wykonana z blachy lub dodatkowo pokryta ochronnymi panelami z PCV.



#### Światła przeciwmgielne.

Opcjonalnie instalowane w dolnej części przedniego zderzaka; zapewniają maksymalną skuteczność.



#### Czujniki parkowania.

Ultradźwiękowe czujniki parkowania włączają się przy cofaniu i sygnałem dźwiękowym ostrzegają kierowcę przed zbliżeniem się do przeszkody.





Doblò Cargo może być dodatkowo wyposażony w najwyższej jakości akcesoria z szerokiej gamy oferowanej przez markę Mopar®, która jest punktem odniesienia dla usług, obsługi klienta, oryginalnych części zamiennych i akcesoriów dla marek koncernu FCA. Dla Doblò Cargo stworzono ponad 100 akcesoriów, aby Twój nowy pojazd stał się jeszcze bardziej wydajny i funkcjonalny. Bagażniki, belki poprzeczne, zaczepy boczne na drabinę, różnego rodzaju haki holownicze; wystarczy wybrać rozwiązanie najlepiej spełniające

Twoje oczekiwania. Dostępne są także liczne rozwiązania transportowe, zabezpieczenia przeciw-kradzieżowe, dywaniki, pokrowce na siedzenia i wiele innych udogodnień, które zwiększą wartość użytkową Twojego pojazdu. Mopar opracował także linię produktów, które cechuje największa staranność w doborze materiałów i wzoru, a także najwyższa funkcjonalność. Są to na przykład: torby bagażowe, elektryczne rowery, zestawy do grilla i.t.p.



More care for your car

## ORYGINALNE AKCESORIA MOPAR®

Przednie dywaniki gumowe



Belki poprzeczne. Zestaw 3 belek aluminiowych



Zaczepy boczne do mocowania drabiny na belkach poprzecznych



Box do przewozu rur



Owiewki do drzwi przednich



Tylne fartuchy przeciwbłotne



## DOBLÒ CARGO TAPICERKI

CARGO / WORK UP      CARGO      CARGO SX / KOMBI      KOMBI DYNAMIC



SZARY STAR 213      SZARY PIERCE\* 280      SZARY PINSTRIPE 275-223      CZERWONY PINSTRIPE 273-203      SZARY POP 301      CZERWONY POP 389

## KOŁPAKI I FELGI



KOŁPAK 15"      KOŁPAK 16"      FELGA ALUMINIOWA 15"      FELGA ALUMINIOWA 16"      FELGA ALUMINIOWA 16" LINIA AKCESORIÓW

## POŁĄCZENIA KOLORÓW NADWOZIA I TAPICERKI

Wersja	CARGO BASE	CARGO SX		KOMBI ACTIVE		KOMBI DYNAMIC		CARGO	WORK UP
Siedzenia	STAR	PIN STRIPE		PIN STRIPE		POP		PIERCE* (opcja 728)	STAR Szary
Kolor	213 Szary	275 Szary	273 Czerwony	223 Szary	203 Czerwony	301 Szary	389 Czerwony	280 Szary	213 Szary
<b>Lakiery pastelowe</b>									
249 Biały	■	■	■	■	■	■	■	■	■
168 Czerwony	■	■	■	■	■	■	■	■	■
479 Granatowy	■	■		■		■		■	■
<b>Lakiery metalizowane</b>									
261 Perłowy	■	■		■		■		■	
293 Czerwony	■	■	■	■	■	■	■	■	
448 Błękitny	■	■		■		■		■	
487 Granatowy	■	■		■		■		■	
590 Bordowy	■	■	■	■	■	■	■	■	
695 Szary	■	■	■	■	■	■	■	■	■
612 Jasnoszary	■	■	■	■	■	■	■	■	■
632 Czarny	■	■	■	■	■	■	■	■	

\* imitacja skóry

## DOBLÒ CARGO KOLORY NADWOZIA

LAKIERY PASTELOWE



Biały 249



Czerwony 168



Granatowy 479

LAKIERY METALIZOWANE



Perłowy 261



Czerwony 293



Błękitny 448

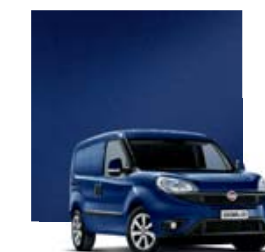

Granatowy 487



Bordowy 590



Szary 695



Jasnoszary 612



Czarny 632